

НЕКОМЕРЧЕСКОЕ АКЦИОНЕРНОЕ ОБЩЕСТВО
«КАРАГАНДИНСКИЙ ТЕХНИЧЕСКИЙ УНИВЕРСИТЕТ ИМ АБЫЛКАСА САГИНОВА»

Архитектурно строительный факультет
Кафедра « Архитектура и дизайн»

«УТВЕРЖДАЮ»
Исполнительный директор
КарТУ
_____Исагулов А.З.
«__» _____2023г

ПОЛОЖЕНИЕ
о проведении творческого вступительного экзамена
по дисциплине «Черчение»
для специальностей 6В07301 «Архитектура»

Караганда 2023

Положение о проведении творческого экзамена разработала старший преподаватель Абдильдина Гульбану Ахметжановна

Обсуждена на заседании кафедры «Архитектура и дизайн»

Протокол № 16 от 23.03. 2023г.

И.о. зав. кафедрой А и Д _____ Доненбаев Б.С.

ВВЕДЕНИЕ

Черчение- это учебный предмет, включенный в учебную программу общеобразовательных школ Республики Казахстан, в котором изучаются основные положения теории и практические приемы оформления выполнения расшифровки графических изображений, умение чертить и грамотно выполнять оформление чертежей для будущего специалиста дизайнера является важнейшим навыком, определяющим качество его будущей подготовки.

СОДЕРЖАНИЕ ЭКЗАМЕНАЦИОННОГО ЗАДАНИЯ

Абитуриенту на вступительном творческом экзамене по черчению предлагается выполнить чертеж предмета на формате А4: по наглядному изображению детали выполнить с нанесением размеров, согласно правилам оформления 3 проекции (фронтальная, горизонтальная, профильная), построить по координатным осям x , y , z аксонометрическую проекцию детали (изометрическая или фронтально- диметрическая проекция).

На выполнение задания отводится 4 академических часа. Работа ведется на листах формата А4, выдаваемых приемной комиссией и снабженных специальным штампом. Экзаменационная работа шифруется фамилия автора на листе не пишется . Работы с указанием фамилии и каким - либо пометками не оцениваются.

КРИТЕРИИ ОЦЕНКИ ЭКЗАМЕНАЦИОННЫХ РАБОТ

Законченный чертеж оценивается в баллах по следующим критериям:

45 баллов. Грамотно скомпонован и оформлен чертеж. Отсутствуют ошибки в построении 3- х проекций детали (фронтальной, горизонтальной профильной), соблюдена проекционная связь. Правильно построена аксонометрическая проекция детали. Простановка размеров на чертеже и типы линий соответствуют правилам оформления чертежей

35-40 баллов. Грамотно скомпонован и оформлен чертеж. Отсутствуют ошибки в построении 3- х проекций детали (фронтальной, горизонтальной, профильной), соблюдена проекционная связь. В построении аксонометрической проекции детали допущены незначительные ошибки.

Простановка размеров на чертеже и типы линий соответствуют правилам оформления чертежей.

25-30 баллов. Скомпонован и оформлен чертеж . В построении 3 проекций детали (фронтальной , горизонтальной , профильной) имеются несущественные ошибки , соблюдена проекционная связь Аксонометрическая проекция предмета не достроена. Простановка размеров на чертеже и типы линий соответствуют правилам оформления чертежей , в общем.

15-20 баллов. Скомпонован и оформлен чертеж. Построены 3 проекции (фронтальная горизонтальная, профильная), но есть ошибки. Есть некоторые нарушения в проекционной связи . Аксонометрическая проекция предмета не достроена . Есть ошибки в простановке размеров на чертеже и в типах линий.

Менее 10 баллов. Неправильно скомпонован и оформлен чертеж. Не построены 3 проекции детали (фронтальная, горизонтальная, профильная) Аксонометрическая проекция предмета отсутствует. Есть ошибки в простановке размеров на чертеже и в типах линий.

20 баллов - оценивается студентом на сокращенную форму обучения

ЭКЗАМЕНАЦИОННОЕ ЗАДАНИЕ
по творческому экзамену «Черчение»
для специальностей 6В07301 «Архитектура»

1. Графическое оформление формата А4 (рамка, основная надпись);
2. По наглядному изображению детали выполнить с нанесением размеров, согласно правилам оформления чертежей 3 проекции (фронтальная, горизонтальная, профильная);
3. Построить по координатным осям x, y, z аксонометрическую проекцию (изометрическая или фронтально - диметрическая проекция).

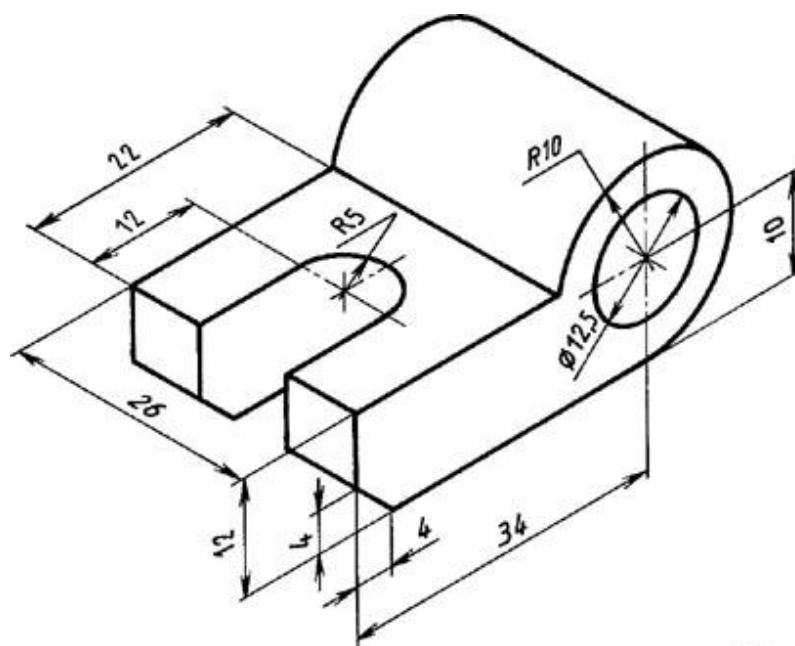

Поводок

СПИСОК РЕКОМЕНДУЕМОЙ ЛИТЕРАТУРЫ

1. Есмухан Ж.М. Черчение: Учебник для 9 классов общеобразовательных школ, - Алматы: Издательство «Мектеп». 2005ю 128 с .
2. Карточки - задания по черчению: 9 кл.: / В.В. Степанова, Л.Н. Анисимова В.А. Гервер и др.; Под ред . В.В. Степаковой . - М.: Просвещение, 2000. - 64 с., ил.